

BENT*METAL BINDING WORKS

BMBW LIGHTNING SUPERMATIC® USER MANUAL

1 Thank you for purchasing BMBW bindings. We recommend that your bindings be mounted and maintained by a trained professional.

2 Please Scan this QR code to register your bindings and access helpful information on how to setup and use your bindings.

3 In the box: Bindings + Mounting-disks + Mounting-screws + Leash

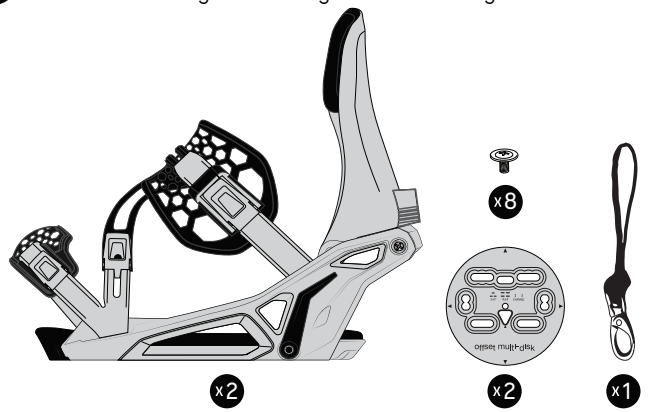

4 Tools needed:
PH#3 Screwdriver

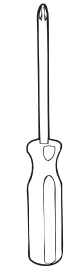

MOUNTING YOUR BINDINGS TO YOUR BOARD

Die Bindung auf dem Board montieren • Montage des fixations sur votre planche • УСТАНОВКА ВАШИХ КРЕПЛЕНИЙ НА ДОСКУ • Биндингをボードに取り付ける

5 Find your preferred stance and angle for your style of riding. If you are not sure, the measurements here are a good starting point.

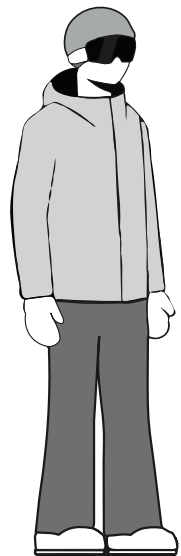

Riding Styles	Stance	Front	Rear
CARVING <i>Power, Drive & Engagement</i>	NS*	25° - 35°	0° - 15°
ALL-MOUNTAIN <i>Stability, Comfort & Fun</i>	NS + 2cm	15° - 25°	-5° - 5°
FREERIDE <i>Engagement & Stability</i>	NS + 4 cm	20° - 30°	0° - 10°
FREESTYLE <i>Balance, Pop & Fun</i>	NS + 6-10 cm	5° - 15°	0° - -15°

*NS = Natural Stance: Measure from floor to middle of knee

6 Open footbed to access mounting-disk: unscrew footbed screw and slide the footbed to the front.

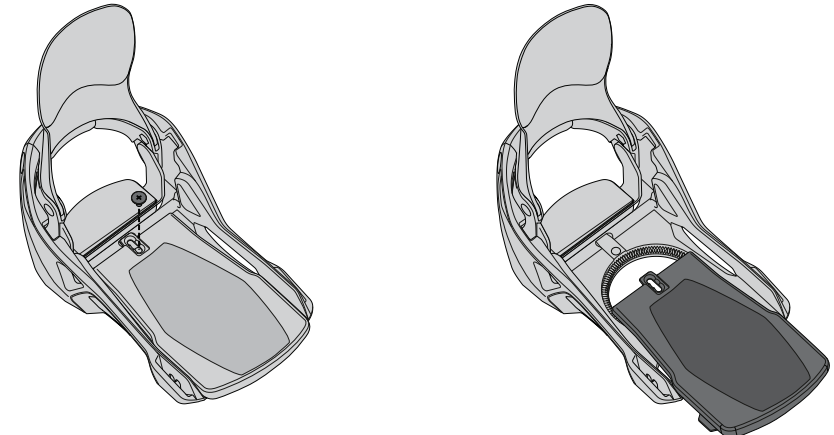

7 Mount bindings to your snowboard with the supplied disks and hardware.

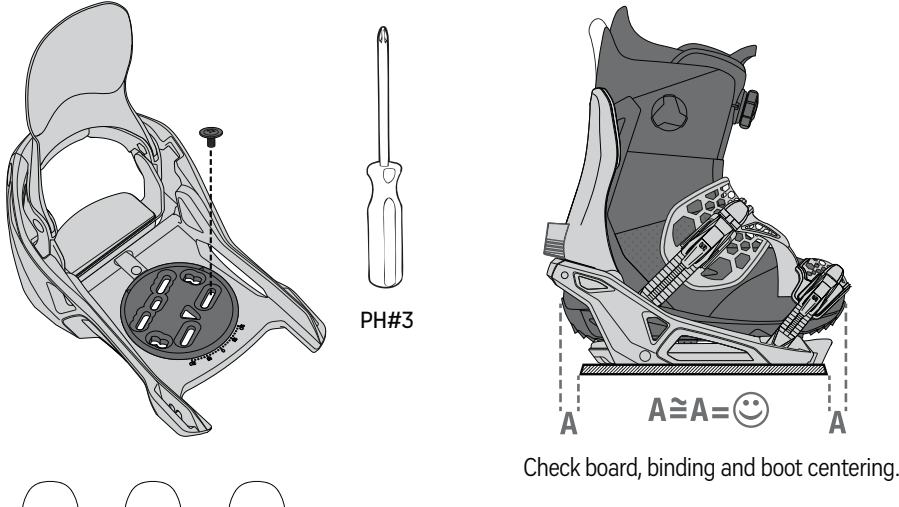

Our offset multi-disk lets you adjust toe/heel position and stance-width at the same time! Just use the triangle window.

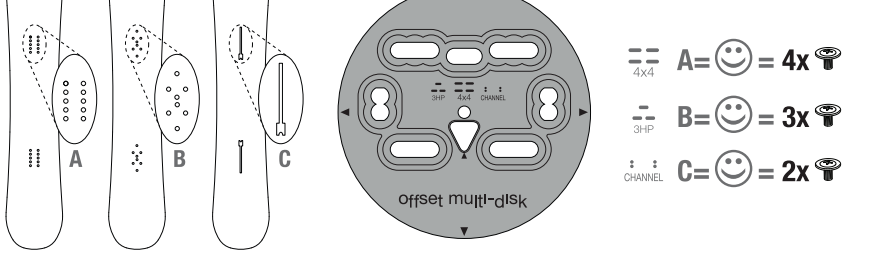

For more info on how to use the offset multi-disk, feel free to check out our how-to guide video by scanning this QR code.



Point triangle to **toe-edge**: offset binding 3mm more to **toe-edge**.
OR
Point triangle to **heel-edge**: offset binding 3mm more to **heel-edge**.

Point triangle to **nose**: offset binding stance 3mm more to **nose**.
OR
Point triangle to **tail**: offset binding stance 3mm more to **tail**.

Finally, slide the footbed back onto the baseplate (3 positions according to your boot size), and tighten the footbed-adjustment screw.

ADJUSTING YOUR STRAPS

Straps einstellen • Ajuster vos straps • РЕГУЛИРОВКА СТРЕПОВ • ストラップの調整

8 Start by locking the heel pedal all the way down with the highback in its upright riding position. Loosen the strap on both sides and place the boot into the binding. Adjust foot-straps to be centered over boot. Toecap-strap positioned over nose of the boot. Individually adjust each buckle to tighten the strap. Push to lock the medial QuickSet buckles.

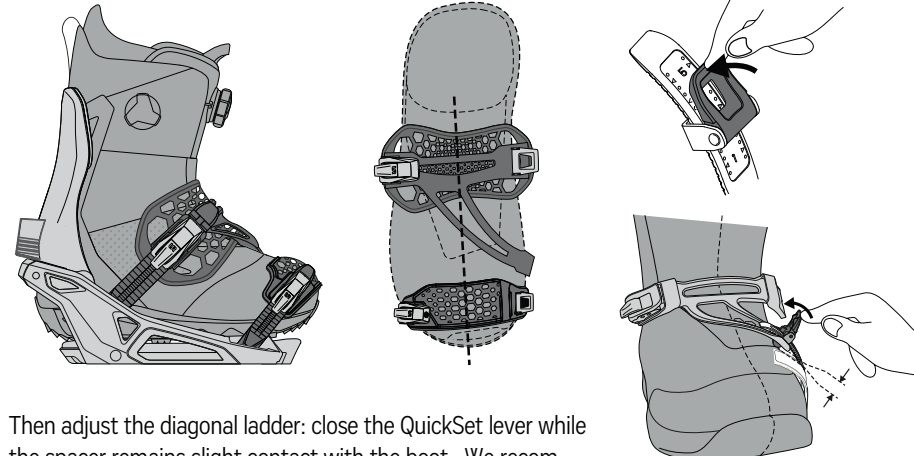

Then adjust the diagonal ladder: close the QuickSet lever while the spacer remains slight contact with the boot. We recommend avoiding adjusting this buckle too tight. It is normal to keep a little play between this diagonal strap and the boot for an easier entry and exit.

USING YOUR BINDINGS

Bindung Benutzen • Utiliser vos fixations • ИСПОЛЬЗОВАНИЕ КРЕПЛЕНИЙ • Биндингを使用する

9 **First ride of the day:**
- Fully open the straps, put your foot in and ratchet the straps closed, just like a traditional binding!

For the rest of the day:
GETTING OUT:
1) Push the release lever by hand to open the binding. Do not use your boot to push the lever!
2) While keeping pressure on the release lever, pull up the ankle strap with your foot to release.
3) Slide your foot back up and out.

GETTING IN:
1) Slide your foot back into the binding.
2) Click the pedal down with your heel.
3) The binding closes automatically; you're ready to ride!

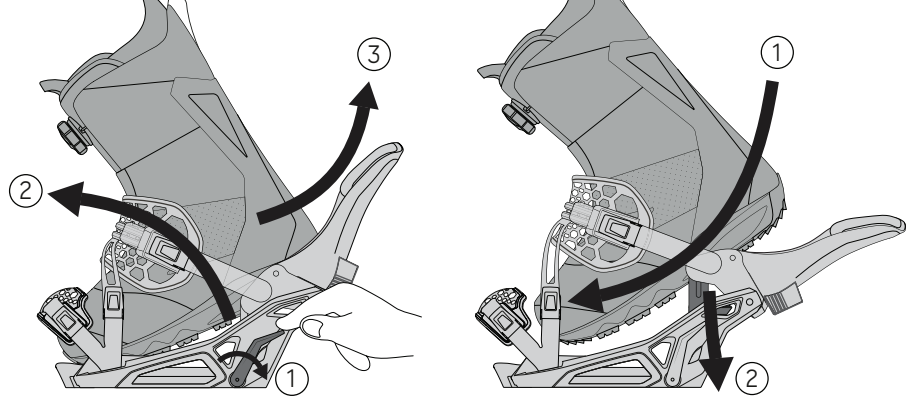

Tips:
- If snow accumulates, clear out the footbed and area underneath the heel pedal before getting in.
- Do not use your boots to push the release lever! This can damage or break the lever.
- When skating or getting on the lift, fold the highback forward. To get in, flip the highback back up.
- On steep, uneven or deep snow terrain, you can also use the ratchets to get in & out.

FINETUNE YOUR BINDINGS

Feinjustieren der Bindung • Ajuster vos fixations • НАСТРОЙТЕ СВОИ КРЕПЛЕНИЯ • バインディングの微調整

10

To adjust your forward lean, simply spin cube to one of 4 increasing positions.

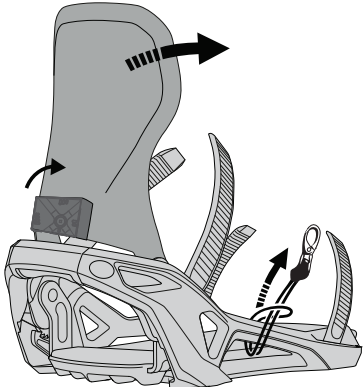
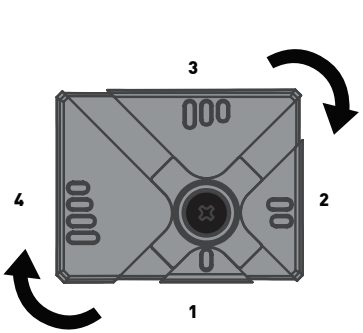

 Attach leash here on your front foot binding. Connect to your boot every time you go riding.

11



IMPORTANT NOTE: Vibration, temperature changes and board flex all conspire to loosen mounting and other hardware. Please be sure to check all fasteners for tightness before every riding session, and be sure to check if all components are in functional working order.



IMPORTANT DETAILS BEFORE YOU GO SNOWBOARDING

- 1) Practice getting in and out of your bindings and make sure the straps can close securely.
- 2) Use a Snowboarding helmet and protective body gear.
- 3) Obey all mountain rules and signs as well as all and any laws, regulations and Responsibility Codes.
- 4) Your board should be attached to you with an approved retention device at all times while riding or walking, we have included a leash for your convenience, please use it! If a retention device is removed, for any reason, turn the board upside down and push the bindings securely into the snow to prevent runaways.
- 5) BMW Snowboard bindings are "non-release", and are designed to remain affixed to your feet under most circumstances as set out per ISO14573. However, under some circumstances, bindings may become separated from your boot. Unusually serious injuries may occur when only one foot is secured in the bindings while riding.
- 6) Hardware can loosen so always check your fasteners before you go riding, and make sure no other parts are broken or missing. We recommend using only BMW-approved replacement parts with your bindings.
- 7) While getting onto a chairlift, fold the hiback of the unsecured foot forward to avoid damage from the chair.
- 8) Protect your boots, board and bindings during transport by using an appropriate bag.
- 9) Have this product inspected any time you suspect any damage resulting from rocks, heat, misuse, disassembly, irresponsible use, accident, blow or impact with any hard object, solvents or adhesive.
- 10) All coverage under this warranty is void if any modification, change or alteration has been made to the product that is not specifically authorized in writing. It is forbidden to cut, mill, grind, melt or weld any of the metal parts of the binding as it could result in some hazardous particles being emitted.
- 11) Register your bindings on the BMW website www.bentmetal.com, and check periodically for product updates and information about your BMW equipment like set-up guides and parts-lists.
- 12) Contact your local retailer for more details about your BMW equipment, assistance in set-up, maintenance or if you experience any problems with your product.

DEUTSCH/GERMAN: BINDUNG BEDIENUNGSANLEITUNG

- 1-4. Vielen Dank, dass du eine BMW Bindung gekauft hast. Wir empfehlen dir, deine Bindung von ausgebildetem Fachpersonal montieren und einstellen zu lassen. • Bitte scannen Sie diesen QR-Code, um Zugang zu Ihrem persönlichen BMW Supermatic® Bindung Konto zu erhalten. Hier können Sie sich registrieren um Garantie und Videos, Details und Tricks&Tipps zu bekommen. • In dieser Box befinden sich: Bindungen + Montagedisks + Schrauben für die Disks + Leash + Benötigtes Werkzeug: PH#3 Kreuzschlitzschraubenzieher.
5. Finde deinen bevorzugten Stance und stelle den Winkel passend zu deinem Fahrstil ein. Wenn du dir nicht sicher bist, kannst du mit diesen Angaben starten: NS = Natürlicher Stance; gemessen vom Boden bis zur Mitte des Knies. Über den QR-Code bekommst du mehr Infos.
6. Nimm das Fußbett ab, um an die Disk zu kommen: dafür werden die Schrauben gelöst und das Fußbett nach vorne geschoben.
7. Montiere deine Bindung mit den mitgelieferten Disks und den passenden Schrauben auf deinem Snowboard. Achte darauf, dass Bindung, Boot und Board zentriert ausgerichtet sind. • Mit der Offset Multi-Disk kannst du die Position von Ferse / Zehen und die Breite deines Stance einstellen! Dabei hilft das Dreieck in der Mitte. • Richte das Dreieck auf die Zehenkante: die Bindung wird 3mm in Richtung Zehenkante versetzt. • Richte das Dreieck auf die Fersenkante: die Bindung rutscht 3mm weiter Richtung Fersenkante. • Richte das Dreieck auf Nase oder Tail: die Position der Bindung verschiebt sich um 3mm Richtung Nase oder Tail. • Scanne den QR-Code für mehr Infos. • Schiebe das Fußbett wieder auf die Baseplate (je nach Schuhgröße gibt es 3 verschiedene Positionsoptionen), und befestige es mit der Schraube.
8. Beginnen Sie damit, das Fersenpedal ganz nach unten zu klicken, während sich der Highback in der aufrechten Fahrposition befindet. Lösen Sie den Riemen auf beiden Seiten und stellen Sie den Schuh in die Bindung. Stelle beide Straps so ein, dass sie mittig auf dem Boot sitzen. Nutze dafür die Schnallen an beiden Seiten der Bindung. Schließe die QuickSet Schnallen auf der Innenseite. • Stelle dann den schrägen Strap ein: schließe den QuickSet Hebel so, dass noch etwas Platz über dem Boot ist. Wir empfehlen, diesen Teil der Bindung nicht zu eng zu schnallen. Etwas Spielraum an dieser Stelle ist ganz normal und erleichtert Ein- und Ausstieg.
9. Erste Abfahrt des Tages: Öffne die Straps, stelle deinen Fuß in die Bindung und schließe die Straps mit den Ratschen, wie bei einer normalen Bindung. • Für den Rest des Tages: Aussteigen = Drücke den Release Hebel, um die Bindung zu öffnen. Drücken Sie den Hebel NICHT mit dem Schuh! Hebe den Ankel Strap mit deinem Boot an, während der Release Hebel gedrückt ist. Ziehe deinen Fuß nach hinten, um aus der Bindung auszustiegen. • Einsteigen = Schiebe deinen Fuß in die Bindung. Klicke das Pedal mit deiner Ferse nach unten. Die Bindung schließt sich automatisch; ready to ride – es kann losgehen! • Tips: -Wenn sich Schnee angesammelt hat, räumen Sie das Fußbett und den Bereich unter dem Fersenpedal frei, bevor Sie einsteigen. -Drücken Sie den Release Hebel nicht mit Ihren Stiefeln! Dadurch kann der Hebel beschädigt werden oder brechen. - Beim Skaten oder Einsteigen in den Lift klappen Sie den Hiback nach vorne. Zum Einsteigen klappen Sie den Hiback wieder nach hinten. - In steilem, unebenem oder tief verschnittenem Gelände können Sie auch die Ratschen zum Ein- und Aussteigen verwenden.
10. Um Ihre Forward Lean anzupassen, klappen Sie den Hebel auf und drehen Sie ihn gegen den Uhrzeigersinn, bis sich der Block frei bewegen lässt. Wählen Sie eine neue Position, ziehen Sie den Hebel fest und klappen Sie ihn wieder herunter. Verbinde die Leash immer mit deinem Boot bevor du losfährst.
11. Achtung: Vibrationen, Temperaturwechsel und der Flex des Boards können dazu führen, dass sich die Schrauben und andere Teile der Hardware lockern. Überprüfe daher vor dem Losfahren immer, ob alle Teile funktionieren und ziehe sie wenn nötig nach.

WICHTIGE INFORMATIONEN VOR DEM SNOWBOARDEN:

- Damit die Einstellung deine Bindung gleich bleibt, überprüfen vor dem Losfahren immer, dass den Ratschen geschlossen sind!
1. Übe das Ein- und Aussteigen aus deiner Snowboardbindung und vergewissere dich, dass sich die Straps sicher schließen lassen.
 2. Das Snowboard sollte immer nur zusammen mit einem Helm und geeigneter Schutzkleidung verwendet werden.
 3. Befolge auf dem Berg immer alle Regeln und Schilder sowie sämtliche Gesetze, Vorschriften und Verantwortungskodizes.
 4. Das Snowboard muss immer – sowohl beim Fahren als auch beim Gehen – mit einer zugelassenen Fangleine am Fahrer befestigt sein. Muss die Fangleine aus irgendeinem Grund einmal gelöst werden, sollte das Board umgedreht und mit den Bindungen fest in den Schnee gedrückt werden, um zu verhindern, dass es herrenlos den Abhang hinuntergleitet.
 5. BMW Snowboard Bindungen sind "nicht selbstauslösend" und dazu designt, in den meisten Fällen (nach ISO14573) an deinen Füßen zu bleiben. Unter gewissen Umständen ist es jedoch möglich, dass sich die Bindung vom Fuß löst. BMW-Bindungen sind ausschließlich dafür gedacht, dass beide Füße während der Abfahrt fest am Board befestigt sind. Ist beim Fahren nur einer der beiden Füße angeschnallt, kann es zu ungewöhnlich schweren Verletzungen kommen.
 6. Die Befestigungsteile können sich lockern. Deshalb sollten vor jeder Nutzung alle Teile des Snowboards überprüft und sicher gestellt werden, dass kein Teil der Bindung kaputt ist oder fehlt. Für BMW-Bindungen sollten nur von Nidecker genehmigte Ersatzteile verwendet werden.
 7. Klappe bei Benutzung eines Sessellifts den Highback des ungesicherten Fußes nach unten, um Schäden zu vermeiden.
 8. Transportiere Boots, Snowboard und Bindungen zum Schutz in einer geeigneten Tasche.
 9. Lass dieses Produkt von Fachleuten untersuchen, solltest du Schäden durch Steine, Hitze, Missbrauch, Demontage, verantwortungslose Verwendung, einen Unfall, Zusammenstöße mit harten Gegenständen, Kontakt mit Lösungsmitteln oder Klebemitteln vermuten.
 10. Jegliche Deckung im Rahmen dieser Garantie ist ungültig, wenn Änderungen, Ergänzungen oder Modifikationen am Produkt vorgenommen wurden, die nicht ausdrücklich schriftlich genehmigt wurden. Es ist verboten, Metallteile der Bindung zu schneiden, zu fräsen, zu schleifen, zu schmelzen oder zu schweißen, da dies dazu führen kann, dass gefährliche Partikel freigesetzt werden.
 11. Registriere deine Snowboardbindung auf der BMW-Website www.bentmetal.com, und besuche die BMW-Website regelmäßig, um dich über Produktaktualisierungen und Informationen zu deiner BMW-Ausrüstung wie Setup-Anleitungen und Teilleisten auf dem Laufenden zu halten.
 12. Wende dich an deinen Fachhändler vor Ort, um mehr Informationen zu BMW-Ausrüstung, Hilfe bei Setup oder Wartung zu erhalten oder falls du Probleme mit deinem Produkt hast.

FRANÇAIS/FRENCH: MODE D'EMPLOI DE LA FIXATION

- 1-4. Merci d'avoir acheté vos fixations chez BMW. Nous vous recommandons de les faire monter et entretenir par un professionnel qualifié. • Scannez ce code QR pour accéder à votre compte personnel de vos fixations BMW Supermatic®. Ici vous pouvez vous enregistrer pour garantie et accéder à des vidéos, ainsi que des conseils et astuces. • Dans la boîte : Fixations + Disques de montage + Vis de montage + sangle de sécurité. • Outils nécessaires : Tournevis PH#3.
5. Trouvez votre position et angle préférés pour votre style de ride. Si vous n'êtes pas sûrs, les mesures ici sont un bon point de départ. NS = Position Naturelle ; mesurer du sol au milieu du genou. Scannez le code QR pour plus d'informations.
6. Ouvrez l'assise plantaire pour accéder au disque de montage : dévissez la vis de l'assise plantaire et faites-la glisser vers l'avant.
7. Montez les fixations sur votre snowboard avec les disques et le matériel fournis. Vérifiez le centrage de la planche, des fixations et des boots. • Le Multi-disk décalé vous permet d'ajuster la position des ortels/talons et la largeur de votre position en même temps! Utilisez simplement la fenêtre triangulaire. • Pointez le triangle vers les ortels: fixation décalée de 3 mm de plus à la pointe. Ou, Pointez le triangle vers le talon: décalage la fixation de 3 mm de plus au bord du talon. • Pointez le triangle vers la spatule ou le talon: décalage de la position de fixation de 3 mm de plus vers la spatule ou le talon. • Scannez QR pour plus d'informations. • Enfin, faites glisser l'assise plantaire sur l'embase (3 positions selon la taille de la botte) et serrez la vis de réglage de l'assise plantaire.
8. Commencez par verrouiller la pédale de talon à fond avec le spoiler dans sa position verticale. Desserrez la sangle des deux côtés et placez la botte dans la fixation. Ajuster les sangles des pieds de manière à être centrées sur la botte. Les sangles des ortels positionnées sur le bout de la botte. Ajustez individuellement chaque boucle pour serrer la sangle. Appuyez pour verrouiller les boucles QuickSet médiales. • Ensuite, ajustez le lien diagonal : fermez le levier QuickSet tout en maintenant un peu d'espace entre les bottes. Évitez un réglage trop serré, un peu de jeu est plus facile pour l'entrée et la sortie.
9. Première sortie de la journée: Ouvrez complètement les sangles, mettez le pied et ajuster les sangles fermées, comme une fixation traditionnelle. • Pour le reste de la journée: Sortir = Poussez le levier de déverrouillage manuellement pour ouvrir la fixation. N'utilisez pas vos bottes pour pousser le levier! Tout en maintenant la pression sur le levier de déverrouillage, tirez sur la sangle de cheville avec votre pied, pour déverrouiller. Faites glisser votre pied vers le haut et vers l'extérieur. • Entrer = Glissez le pied dans la fixation. Cliquez sur la pédale vers le bas avec votre talon. La fixation se ferme automatiquement; prêt à rider! Astuces: • Si la neige s'accumule, nettoyez la semelle et la zone sous la pédale du talon avant d'entrer. • N'utilisez pas vos bottes pour pousser le levier de déverrouillage! Cela peut endommager ou casser le levier. - Lorsque vous pouvez ou montez sur la remonte-pente, repliez le spoiler vers l'avant. Pour entrer, remettre le spoiler en position ouverte. - Sur les terrains escarpés, irréguliers ou enneigés, vous pouvez également utiliser les boucles pour entrer et sortir.
10. Pour régler votre inclinaison vers l'avant, ouvrez le levier et tournez-le dans le sens inverse des aiguilles d'une montre jusqu'à ce que le bloc se déplace librement. Choisissez une nouvelle position, puis resserrez et rabattez le levier. • Attachez votre leash sur votre fixation du pied avant. Connectez le à votre boots chaque fois que vous ridez.
11. Important : les vibrations, les changements de température et la flexion de la planche concourent à desserrer le montage et d'autres éléments matériels. Veuillez vérifier le serrage de toutes les fermetures et si tous les composants sont en bon état de fonctionnement avant chaque session de ride.

DÉTAILS IMPORTANTS AVANT DE PARTIR AU SNOWBOARD:

- Vérifiez que toutes les boucles sont verrouillées avant de rider, afin que vos réglages de sangle restent les mêmes !
1. Entraînez-vous à entrer et sortir de vos fixations et assurez-vous que les sangles peuvent se fermer correctement.
 2. Utilisez un casque de snowboard et un équipement de protection.
 3. Obéissez à toutes les règles et panneaux de la montagne ainsi qu'à toutes les lois, réglementations et codes de responsabilité.
 4. Utilisez toujours une sangle pour attacher votre planche à votre corps lorsque vous ridez et marcher. Si la sangle est retirée, retournez la planche et poussez les fixations dans la neige pour éviter une dérive de votre planche.
 5. Les fixations de snowboard BMW sont « non amovibles » et sont conçues pour rester fixées à vos pieds dans la plupart des cas, conformément à la norme ISO14573. Cependant, dans certaines circonstances, les fixations peuvent se séparer de votre botte. Des blessures inhabituellement graves peuvent survenir lorsqu'un seul pied est fixé dans les fixations pendant la conduite.
 6. Le matériel peut se desserrer, alors vérifiez toujours le serrage avant de partir et assurez-vous qu'aucune autre pièce n'est cassée ou manquante. N'utilisez que des pièces approuvées par BMW.
 7. Lorsque vous montez sur un télésiège, rabattez le spoiler du pied non sécurisé pour éviter qu'il s'endommage avec le siège.
 8. Protégez vos bottes, planche et fixations pendant le transport en utilisant un sac approprié.
 9. Faites inspecter vos fixations chaque fois que vous soupçonnez des dommages causés par de la roche, la chaleur, une mauvaise utilisation, un démontage, une utilisation irresponsable, un accident, un coup ou un impact avec un objet dur, des solvants ou un adhésif.
 10. Toute couverture sous garantie est nulle si une modification a été apportée au produit sans autorisation écrite spécifique. Ne coupez, ne fraisez ou meulez aucune pièce pour éviter d'émettre des particules dangereuses.
 11. Enregistrez vos fixations sur nidecker.com et vérifiez régulièrement les informations et les mises à jour du produit comme des guides d'installation et listes de pièces.
 12. Contactez votre revendeur local pour plus d'informations sur le produit, de l'aide pour l'installation, la maintenance ou si des problèmes surviennent avec vos fixations.

РУССКИЙ/RUSSIAN: ИНСТРУКЦИЯ ПО ЭКСПЛУАТАЦИИ СНОУБОРДОВ

1-4. Благодарим вас за покупку креплений BMW. Мы рекомендуем, чтобы ваши крепления были установлены и настроены специально

- 1-4. Vielen Dank, dass du eine BMW Bindung gekauft hast. Wir empfehlen dir, deine Bindung von ausgebildetem Fachpersonal montieren und einstellen zu lassen. • Bitte scannen Sie diesen QR-Code, um Zugang zu Ihrem persönlichen BMW Supermatic® Bindung Konto zu erhalten. Hier können Sie sich registrieren um Garantie und Videos, Details und Tricks&Tipps zu bekommen. • In dieser Box befinden sich: Bindungen + Montagedisks + Schrauben für die Disks + Leash + Benötigtes Werkzeug: PH#3 Kreuzschlitzschraubenzieher.
5. Finde deinen bevorzugten Stance und stelle den Winkel passend zu deinem Fahrstil ein. Wenn du dir nicht sicher bist, kannst du mit diesen Angaben starten: NS = Natürlicher Stance; gemessen vom Boden bis zur Mitte des Knies. Über den QR-Code bekommst du mehr Infos.
6. Nimm das Fußbett ab, um an die Disk zu kommen: dafür werden die Schrauben gelöst und das Fußbett nach vorne geschoben.
7. Montiere deine Bindung mit den mitgelieferten Disks und den passenden Schrauben auf deinem Snowboard. Achte darauf, dass Bindung, Boot und Board zentriert ausgerichtet sind. • Mit der Offset Multi-Disk kannst du die Position von Ferse / Zehen und die Breite deines Stance einstellen! Dabei hilft das Dreieck in der Mitte. • Richte das Dreieck auf die Zehenkante: die Bindung wird 3mm in Richtung Zehenkante versetzt. • Richte das Dreieck auf die Fersenkante: die Bindung rutscht 3mm weiter Richtung Fersenkante. • Richte das Dreieck auf Nase oder Tail: die Position der Bindung verschiebt sich um 3mm Richtung Nase oder Tail. • Scanne den QR-Code für mehr Infos. • Schiebe das Fußbett wieder auf die Baseplate (je nach Schuhgröße gibt es 3 verschiedene Positionsoptionen), und befestige es mit der Schraube.
8. Beginnen Sie damit, das Fersenpedal ganz nach unten zu klicken, während sich der Highback in der aufrechten Fahrposition befindet. Lösen Sie den Riemen auf beiden Seiten und stellen Sie den Schuh in die Bindung. Stelle beide Straps so ein, dass sie mittig auf dem Boot sitzen. Nutze dafür die Schnallen an beiden Seiten der Bindung. Schließe die QuickSet Schnallen auf der Innenseite. • Stelle dann den schrägen Strap ein: schließe den QuickSet Hebel so, dass noch etwas Platz über dem Boot ist. Wir empfehlen, diesen Teil der Bindung nicht zu eng zu schnallen. Etwas Spielraum an dieser Stelle ist ganz normal und erleichtert Ein- und Ausstieg.
9. Erste Abfahrt des Tages: Öffne die Straps, stelle deinen Fuß in die Bindung und schließe die Straps mit den Ratschen, wie bei einer normalen Bindung. • Für den Rest des Tages: Aussteigen = Drücke den Release Hebel, um die Bindung zu öffnen. Drücken Sie den Hebel NICHT mit dem Schuh! Hebe den Ankel Strap mit deinem Boot an, während der Release Hebel gedrückt ist. Ziehe deinen Fuß nach hinten, um aus der Bindung auszustiegen. • Einsteigen = Schiebe deinen Fuß in die Bindung. Klicke das Pedal mit deiner Ferse nach unten. Die Bindung schließt sich automatisch; ready to ride – es kann losgehen! • Tips: -Wenn sich Schnee angesammelt hat, räumen Sie das Fußbett und den Bereich unter dem Fersenpedal frei, bevor Sie einsteigen. -Drücken Sie den Release Hebel nicht mit Ihren Stiefeln! Dadurch kann der Hebel beschädigt werden oder brechen. - Beim Skaten oder Einsteigen in den Lift klappen Sie den Hiback nach vorne. Zum Einsteigen klappen Sie den Hiback wieder nach hinten. - In steilem, unebenem oder tief verschnittenem Gelände können Sie auch die Ratschen zum Ein- und Aussteigen verwenden.
10. Um Ihre Forward Lean anzupassen, klappen Sie den Hebel auf und drehen Sie ihn gegen den Uhrzeigersinn, bis sich der Block frei bewegen lässt. Wählen Sie eine neue Position, ziehen Sie den Hebel fest und klappen Sie ihn wieder herunter. Verbinde die Leash immer mit deinem Boot bevor du losfährst.
11. Achtung: Vibrationen, Temperaturwechsel und der Flex des Boards können dazu führen, dass sich die Schrauben und andere Teile der Hardware lockern. Überprüfe daher vor dem Losfahren immer, ob alle Teile funktionieren und ziehe sie wenn nötig nach.

ВАЖНАЯ ИНФОРМАЦИЯ ПЕРЕД КАТАНИЕМ:

- Перед поездкой убедитесь, что все пряжки заблокированы и настройки стропов остались прежними!
1. Потренируйтесь надевать и снимать крепления. Убедитесь, что ремни надежно фиксируются.
 2. Используйте шлем для сноуборда и защитное снаряжение.
 3. Соблюдайте все горные правила и знаки, а также все законы, постановления и степень ответственности.
 4. Всегда используйте лишь, чтобы прикрепить доску к телу во время езды и ходьбы. Если лишь снят, переверните доску вверх дном и протолкните крепления в снег, чтобы ваше оборудование не уехало.
 5. Крепления для сноуборда BMW являются «неразъемными» и предназначены для того, чтобы оставаться прикрепленными к вашим ногам в большинстве случаев, как указано в ISO14573. Однако при некоторых обстоятельствах крепления могут отделяться от вашей доски. Зачастую серьезные травмы могут возникнуть, если во время езды в креплении зафиксирована только одна нога.
 6. Фурнитура может ослабнуть, поэтому всегда проверяйте ее затяжку перед поездкой и убедитесь, что другие детали не сломаны или отсутствуют. Используйте только одобренные Nidecker детали.
 7. Сядь на кресельный подъемник, сложите заднюю часть крепления, чтобы не повредить хайбек.
 8. Защитите обувь, доску и крепления во время транспортировки с помощью подходящей сумки.
 9. Проверяйте свои крепления каждый раз, когда вы подозреваете, что они повреждены камнями, нагревом, неправильным использованием, разборкой, безответственным использованием, несчастным случаем, ударом любым твердым предметом, растворителями или клеем.
 10. Все покрытие по гарантии аннулируется, если в продукт были внесены какие-либо изменения без специального письменного разрешения. Не режьте, не фрезеруйте и не шлифуйте какие-либо детали, чтобы избежать выброса опасных частиц.
 11. Зарегистрируйте свои крепления на сайте nidecker.com и периодически проверяйте наличие информации о продукте и обновлениях.
 12. Свяжитесь с вашим местным продавцом для получения дополнительной информации о продукте, помощи с настройкой, обслуживанием или в случае возникновения каких-либо проблем с вашими креплениями.

日本語/JAPAN: 取り扱い説明書

- 1-4. BMWのバインディングをご購入頂き誠にありがとうございます。バインディングの装着及びメンテナンスは購入店のスタッフにやって頂くことを推奨します。このQRコードを読み込み、BMW Supermatic®のアカウントを取得してください。アカウントを取得するとランチャーへの登録や製品の使用方法が分かるムービーを見ることが出来ます。• 内容物: バインディング+取り付け用ディスク+取り付け用ボルト+リシュー+必要な工具: PH#3ドライバ。
5. 自分のライディングスタイルを考慮し、スタンス幅とバインディングのアングルの数値を決めてください。これらの数値が分からない人はここに記している数値を参考にしてください。NS=ナチュラルスタンスを調べるには膝の中心部から床までの距離を測ってください。細かな説明を受けた方はこのQRコードをスキャンしてハウツームービーをチェックしてください。
6. 取り付け用ディスクにアクセスするにはフットベッドを開放しましょう: フットベッドのネジを取り外し、フットベッドを前方にスライドさせてください。
7. バインディングは付属しているディスクとボルトを使用して取り付けてください。• ボードに対するバインディングのセンターリングとブーツがバインディング内でセンターが取れているかをチェックしてください。• オフセットディスクはトゥ・ヒールとのポジションとスタンス幅を同時に調整できる便利なものです。三角の穴を目印に使いましょう。三角の穴をトゥエッジ側に向ければ3mmトゥエッジ側にオフセットすることが可能で、逆にヒールエッジ側に向ければ3mmヒールエッジ側にオフセットすることが可能です。• 三角の穴をノーズ側に向ければスタンス幅をノーズ側に3mmオフセットすることが可能で、逆にヒール側に向ければヒール側に3mmオフセットすることが可能です。• オフセットマルチディスクについてもっと詳しい情報が欲しい人はこのQRコードをスキャンしてムービーをチェックしてください。• 最後にフットベッドを元の位置にスライドさせ(ブーツのサイズによって3段階の位置調整が可能です。)、ネジを締めてください。
8. まず最初にヒールペダルをまず下げてしっかりとロックさせ、ハイバックをライディングポジションにセットしてください。ストラップを緩め、ブーツをバインディングに設置してください。アングルストラップとトゥストラップをブーツの中心にセットしましょう。中心に配置できたら、内側のQuickSetバックルをロックしてください。アングルとトゥストラップを繋ぐストラップを外し、ブーツから若干浮いた状態にロックさせましょう。このストラップは、きつく締まっていない状態をメーカーは推奨します。その方が脱ぎ履きがとてもスムーズになります。
9. 一日の初めに: 通常のバインディングのようにストラップを開放し、足入れをし、自分の好みの締め具合に調整しましょう。• ライディング中: 脱ぐ際、内側に設置されているリリースレバーを手で押し込み、解放しましょう。ブーツを使ってリリースレバーを押し込むと故障の原因になるので絶対にやらないこと! リバーを押し込める最中にブーツを前に倒し、アングルストラップを開放させましょう。ブーツを後ろに引き出し、脱着完了です。• 履くとき= ブーツをバインディングにスライドインしましょう。ヒールペダルに押し込みます。自動的にバインディングが開まるので、あとはライディングを楽しみましょう! 大事なこと: フットベッド上やヒールペダルの下に雪が溜まってしまったら、雪を掻きだしましょう。ブーツを使ってリバーを押し込むと故障の原因になるので絶対にやらないこと。スケータング中はハイバックを前に倒し、しましょう。装着するときはハイバックを後ろに倒しましょう。• 急斜面、凸凹した斜面や深い新雪ではラチェットを使い通常のバインディングのように装着しましょう。10. フォワードレバーの調節を行うには、レバーを開放し反時計回りにまわすことでフォワードリターンアジャスターが自由に動くようにしてください。新しいポジションが確定したら、レバーを時計回りにまわし、固定してください。• 前足バインディングのこのポジションにリシューを装着し、ライディング時はブーツと連結させてください。
11. 重要: 振動、温度差やボードのフレックスにより、バインディングとボードとの連結や全体の連結や全体の連結や全体の連結が緩むことがあります。毎回ライディングをする前にネジが緩んでいないかをチェックし、バインディングがしっかりと機能することを確かめてから、楽しんでください。

ライディング前にチェックしたい重要事項。

- ライディングする前にラチェットがロックされているかチェックしましょう! これを怠ると、ライディング中にストラップ中にストラップがズレてしまうことがあります。
1. 雪山で使用する前に何度か脱着の練習をし、ストラップがしっかりと締まることを確認してください。
 2. 滑走中はヘルメットやプロテクターを使用してください。
 3. 雪山ではリフトのルール、標識に従い、国が定めるルール内で楽しむことを心掛けましょう。
 4. ライディング中もしくは歩いている時でもボードはリシューでライダーと繋がっていないといけません。リシューが同梱されているので必ず使用してください。リシューを外した際はボードを裏返し、倍ディングを若干雪に押し込むことで、ボードが流れてしまうのを防いでください。
 5. BMW Snowboardのバインディングはライディング中、ISO14573定められているように足から離れないようにデザインされています。しかし特殊なケースな場合、バインディングが外れてしまうこともあります。片足が外れてしまうのを防ぐため、事前に十分な気を付けて使用してください。
 6. スノーボードを始める前に毎回リシューなどの緩みがないことを確認しましょう。加えてパーツが破損・欠損していないかも確認しましょう。パーツを交換する際、必ずBMW純正パーツを使用してください。
 7. リフトに乗る際、装着していないバインディングのハイバックを必ず前方に倒してください。怠るとリフトに引っ掛かり、バインディングが破損することがあります。
 8. 移動中はスノーボードキャリアバックを使い、ブーツ、ボード、バインディングを破損から守りましょう。
 9. 石、熱によるダメージを受けたり、本来の使用用途と違う扱いをしたり、解体等をした場合、取り扱い店舗にて不具合がないか検査をすることをお勧めします。
 10. 保証期間中であっても自分でカスタム加工などをした場合、保証対象になりません。自分でパーツをカットしたり、削ったりすると有害物質を発生させることになりかねないので、決して行わないでください。
 11. BMWのウェブサイト(www.bentmetal.com)にアクセスして、自分のバインディングを登録しましょう。定期的にチェックすることで商品に対してのアップデート情報をゲットしてください。
 12. 商品セッティングやメンテナンスに関して問題やご質問がある場合はBMW正規取り扱い店に連絡をお願いいたします。